



Avdeling for allmenne fag

EKSAMEN

4400-3 KJEMI NETTKURS

21.06.10

Tid: 4 timer (09 – 13)

Målform: Bokmål

Sidetall: 2 + framside

Hjelpemiddel: Kalkulator

Vedlegg: Det periodiske system, spenningsrekka, løselighetsprodukter, syrekonstanter, indikatorer, noen konstanter

OPPGAVE 1

- a) Et salt i fast form løser seg i vann. Forklar hvilke to prosesser som skjer under løsningsprosessen. Bruk saltet magnesiumklorid, MgCl_2 , som eksempel. Hva er det som gjør at noen salter løser seg eksotermt i vann, mens andre salter løser seg endotermt i vann?
- b) Hva skjer med metningstrykket for vann der det er oppløst et fast stoff sammenliknet med metningstrykket for rent vann? Hvilke følger har dette for kokepunktet og frysepunktet for en vandig løsning av et salt sammenliknet med kokepunktet og frysepunktet for vann?

Vi løser 15 gram FeCl_3 i 100 gram vann. Regn ut frysepunktet for løsningen.

- c) Regn ut massen av blyulfat, PbSO_4 , som løses i 800 mL vann.

OPPGAVE 2

- a) Tegn Lewisstruktur for følgende ioner / molekyler:

1) NH_3 2) ClO_2^- 3) NO_3^- 4) CCl_4

Hva er resonans? I hvilket ion / molekyl ovenfor har vi resonans?

- b) Bruk VSEPR-teorien og bestem den romlige strukturen til ionene / molekylene i punkt a).
- c) 20,0 mL av en I_2 -løsning titrerer mot 0,0200 M $\text{Na}_2\text{S}_2\text{O}_3$. Det går med 24,4 mL av tiosulfatløsningen. Regn ut $[\text{I}_2]$ i jodløsningen.

Hva vil du bruke som indikator i denne analysen? Hvordan virker denne indikatoren?

OPPGAVE 3

- a) Regn ut pH i følgende løsninger:

1) 0,045 M HCl
2) 0,18 M CH_3COOH
3) En blanding av 50 mL 0,034 M HNO_3 og 40 mL 0,025 M $\text{Ca}(\text{OH})_2$

- b) En løsning av flussyre (HF) skal analyseres. Vi pipetterer ut 10,0 mL av flussyra, og fortynner til 1000 mL i en målekolbe. Så pipetterer vi ut 20,0 mL av den fortynnete syra og titrerer den mot 0,100 M NaOH . Det går med 17,6 mL av luten før vi når ekvivalenspunktet.

1) Skriv reaksjonslikning for nøytraliseringsen, og regn ut konsentrasjonen av den ufortynnete flussyra.

2) Foreslå en passende indikator til titreringen.

3) Regn ut pH i løsningen under titreringen når det er tilsatt 10,0 mL NaOH.

c) Regn ut ΔH^0 for reaksjonen

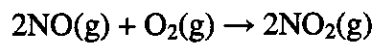

Oppgitte verdier:

$$\Delta H_f^0(\text{NO}(\text{g})) = 90,3 \text{ kJ/mol}$$

$$\Delta H_f^0(\text{NO}_2(\text{g})) = 33,2 \text{ kJ/mol}$$

$$\Delta H_f^0(\text{O}_2(\text{g})) = 0 \text{ kJ/mol}$$

OPPGAVE 4

a) Vi lager oss en seriekopling som ser slik ut:

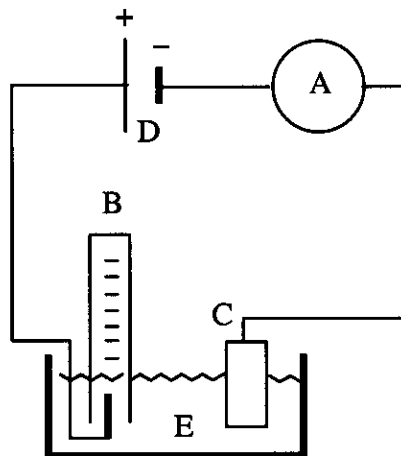

På figuren er A et ampèremeter, B en målesylinder, C en elektrode av sink, D en strømkilde og E en løsning av sinkulfat (ZnSO_4) i vann. Vi setter på strømmen.

1) Forklar hva som er katode og anode i elektrolysen.

2) Skriv halvreaksjonene for det som skjer ved elektrodene.

b) Vi lar en strøm på 0,80 A gå i en halv time. Regn ut massen av metall som blir utskilt ved elektrode C og volumet av gass som blir laget i målesylinderen B. Vannstanden utenfor og innenfor målesylinderen B er lik. Temperaturen i løsningen er 22 °C, og lufttrykket er 765 mm Hg.

c) Hva ville produktene i elektrolysen ha vært dersom vi byttet ut ZnSO_4 -løsningen med en MgSO_4 -løsning?

SPENNINGSREKKA

oksform	+ne ⁻	⇌	redform	standard- potensial
F ₂	+2e ⁻	⇌	2F ⁻	2.87 V
O ₃ + 2H ⁺	+2e ⁻	⇌	O ₂ + H ₂ O	2.07 V
S ₂ O ₈ ²⁻	+2e ⁻	⇌	2SO ₄ ²⁻	2.05 V
H ₂ O ₂ + 2H ⁺	+2e ⁻	⇌	2H ₂ O	1.77 V
MnO ₄ ⁻ + 8H ⁺	+5e ⁻	⇌	Mn ²⁺ + 4H ₂ O	1.51 V
Au ³⁺	+3e ⁻	⇌	Au	1.50 V
Cl ₂	+2e ⁻	⇌	2Cl ⁻	1.36 V
Cr ₂ O ₇ ²⁻ + 14H ⁺	+6e ⁻	⇌	2Cr ³⁺ + 7H ₂ O	1.33 V
MnO ₂ + 4H ⁺	+2e ⁻	⇌	Mn ²⁺ + 2H ₂ O	1.23 V
O ₂ + 4H ⁺	+4e ⁻	⇌	2H ₂ O	1.23 V
Br ₂	+2e ⁻	⇌	2Br ⁻	1.09 V
NO ₃ ⁻ + 4H ⁺	+3e ⁻	⇌	NO + 2H ₂ O	0.96 V
Hg ²⁺	+2e ⁻	⇌	Hg	0.85 V
Ag ⁺	+ e ⁻	⇌	Ag	0.80 V
Fe ³⁺	+ e ⁻	⇌	Fe ²⁺	0.77 V
I ₂	+2e ⁻	⇌	2I ⁻	0.62 V
Cu ²⁺	+2e ⁻	⇌	Cu	0.34 V
Sn ⁴⁺	+2e ⁻	⇌	Sn ²⁺	0.15 V
S + 2H ⁺	+2e ⁻	⇌	H ₂ S	0.14 V
2H ⁺	+2e ⁻	⇌	H ₂	0.00 V
Pb ²⁺	+2e ⁻	⇌	Pb	-0.13 V
Ni ²⁺	+2e ⁻	⇌	Ni	-0.24 V
Fe ²⁺	+2e ⁻	⇌	Fe	-0.44 V
Zn ²⁺	+2e ⁻	⇌	Zn	-0.76 V
2H ₂ O	+2e ⁻	⇌	H ₂ + 2OH ⁻	-0.83 V
Zn(NH ₃) ₄ ²⁺	+2e ⁻	⇌	Zn + 4NH ₃	-1.04 V
Mn ²⁺	+2e ⁻	⇌	Mn	-1.18 V
Al ³⁺	+3e ⁻	⇌	Al	-1.66 V
Mg ²⁺	+2e ⁻	⇌	Mg	-2.37 V
Na ⁺	+ e ⁻	⇌	Na	-2.71 V
Ca ²⁺	+2e ⁻	⇌	Ca	-2.87 V
Ba ²⁺	+2e ⁻	⇌	Ba	-2.90 V
K ⁺	+ e ⁻	⇌	K	-2.93 V
Li ⁺	+ e ⁻	⇌	Li	-3.05 V

LØSELIGHETSPRODUKTER

<u>Navn</u>	<u>Formel</u>	<u>K_{sp}</u>
Aluminiumhydroksid	$\text{Al}(\text{OH})_3$	$2.0 \cdot 10^{-32}$
Bariumkarbonat	BaCO_3	$8.1 \cdot 10^{-9}$
Bariumkromat	BaCrO_4	$2.4 \cdot 10^{-10}$
Bariumfluorid	BaF_2	$1.7 \cdot 10^{-6}$
Bariumhydroksid	$\text{Ba}(\text{OH})_2$	$2.4 \cdot 10^{-4}$
Bariumsulfat	BaSO_4	$1.1 \cdot 10^{-10}$
Blybromid	PbBr_2	$3.9 \cdot 10^{-5}$
Blyjodid	PbI_2	$7.1 \cdot 10^{-9}$
Blyklorid	PbCl_2	$1.6 \cdot 10^{-5}$
Blykromat	PbCrO_4	$1.8 \cdot 10^{-14}$
Blyulfat	PbSO_4	$1.6 \cdot 10^{-8}$
Blyulfid	PbS	$8.0 \cdot 10^{-28}$
Jern(II)hydroksid	$\text{Fe}(\text{OH})_2$	$8.0 \cdot 10^{-16}$
Jern(III)hydroksid	$\text{Fe}(\text{OH})_3$	$4.0 \cdot 10^{-38}$
Jern(II)sulfid	FeS	$1.0 \cdot 10^{-17}$
Kadmiumhydroksid	$\text{Cd}(\text{OH})_2$	$5.9 \cdot 10^{-15}$
Kadmiumsulfid	CdS	$7.8 \cdot 10^{-27}$
Kalsiumfluorid	CaF_2	$4.0 \cdot 10^{-11}$
Kalsiumfosfat	$\text{Ca}_3(\text{PO}_4)_2$	$2.0 \cdot 10^{-29}$
Kalsiumhydroksid	$\text{Ca}(\text{OH})_2$	$5.5 \cdot 10^{-6}$
Kalsiumoksalat	CaC_2O_4	$2.6 \cdot 10^{-9}$
Kalsiumsulfat	CaSO_4	$1.9 \cdot 10^{-4}$
Kobberhydroksid	$\text{Cu}(\text{OH})_2$	$6.0 \cdot 10^{-17}$
Kobbersulfid	CuS	$9.0 \cdot 10^{-36}$
Krom(III)hydroksid	$\text{Cr}(\text{OH})_3$	$6.0 \cdot 10^{-31}$
Kvikksølv(I)klorid	Hg_2Cl_2	$1.3 \cdot 10^{-18}$
Kvikksølv(II)sulfid	HgS	$4.0 \cdot 10^{-53}$
Magnesiumfluorid	MgF_2	$6.5 \cdot 10^{-9}$
Magnesiumhydroksid	$\text{Mg}(\text{OH})_2$	$1.2 \cdot 10^{-11}$
Magnesiumkarbonat	MgCO_3	$1.0 \cdot 10^{-5}$
Manganhydroksid	$\text{Mn}(\text{OH})_2$	$1.9 \cdot 10^{-13}$
Nikkelhydroksid	$\text{Ni}(\text{OH})_2$	$6.5 \cdot 10^{-18}$
Nikkelkarbonat	NiCO_3	$6.6 \cdot 10^{-9}$
Nikkelsulfid	NiS	$3.0 \cdot 10^{-19}$
Sinkcyanoferrat	$\text{Zn}_2\text{Fe}(\text{CN})_6$	$4.1 \cdot 10^{-16}$
Sinkhydroksid	$\text{Zn}(\text{OH})_2$	$1.2 \cdot 10^{-17}$
Sinkkarbonat	ZnCO_3	$1.4 \cdot 10^{-11}$
Sinksulfid	ZnS	$1.0 \cdot 10^{-21}$
Strontiumfluorid	SrF_2	$2.8 \cdot 10^{-9}$
Strontiumsulfat	SrSO_4	$3.8 \cdot 10^{-10}$
Sølvbromid	AgBr	$5.3 \cdot 10^{-13}$
Sølvfosfat	Ag_3PO_4	$1.3 \cdot 10^{-20}$
Sølvjodid	AgI	$8.3 \cdot 10^{-17}$
Sølvklorid	AgCl	$1.8 \cdot 10^{-10}$
Sølvkromat	Ag_2CrO_4	$2.5 \cdot 10^{-12}$
Sølvulfat	Ag_2SO_4	$1.6 \cdot 10^{-5}$
Sølvulfid	Ag_2S	$2.0 \cdot 10^{-49}$
Tinn(II)sulfid	SnS	$1.0 \cdot 10^{-25}$
Vismutsulfid	Bi_2S_3	$1.0 \cdot 10^{-97}$

SYREKONSTANTER FOR SVAKE SYRER

<u>Navn</u>	<u>Formel</u>	<u>K_a</u>
Ammoniumion	NH_4^+	$K = 5.6 \cdot 10^{-10}$
Benzosyre	$\text{C}_6\text{H}_5\text{COOH}$	$K = 6.3 \cdot 10^{-5}$
Blåsyre	HCN	$K = 7.2 \cdot 10^{-10}$
Borsyre	H_3BO_3	$K_1 = 6.4 \cdot 10^{-10}$
Eddiksyre	CH_3COOH	$K = 1.8 \cdot 10^{-5}$
Flussyre	HF	$K = 6.7 \cdot 10^{-4}$
Fosforsyre	H_3PO_4	$K_1 = 7.5 \cdot 10^{-3}$
Hydrogenfosfation	H_2PO_4^-	$K_2 = 6.2 \cdot 10^{-8}$
Dihydrogenfosfation	HPO_4^{2-}	$K_3 = 4.8 \cdot 10^{-13}$
Hydrogensulfid	H_2S	$K_1 = 9.1 \cdot 10^{-8}$
Hydrogensulfidion	HS^-	$K_2 = 1.2 \cdot 10^{-15}$
Karbonsyre	H_2CO_3	$K_1 = 4.5 \cdot 10^{-7}$
Hydrogenkarbonation	HCO_3^-	$K_2 = 4.7 \cdot 10^{-11}$
Kromsyre	H_2CrO_4	$K_1 = 1.8 \cdot 10^{-1}$
Maursyre	HCOOH	$K = 1.8 \cdot 10^{-4}$
Melkesyre	$\text{CH}_3\text{CH}(\text{OH})\text{COOH}$	$K = 1.4 \cdot 10^{-4}$
Oksalsyre	$\text{H}_2\text{C}_2\text{O}_4$	$K_1 = 6.5 \cdot 10^{-2}$
Hydrogenoksalation	HC_2O_4^-	$K_2 = 6.1 \cdot 10^{-5}$
Propansyre	$\text{C}_2\text{H}_5\text{COOH}$	$K = 1.3 \cdot 10^{-5}$
Salpetersyring	HNO_2	$K = 5.1 \cdot 10^{-4}$
Svovelsyre	H_2SO_4	$K_1 \gg 1$
Hydrogensulfation	HSO_4^-	$K_2 = 1.2 \cdot 10^{-2}$
Svovelsyring	H_2SO_3	$K_1 = 1.7 \cdot 10^{-2}$
Hydrogensulfittion	HSO_3^-	$K_2 = 6.5 \cdot 10^{-8}$
Underbromsyrling	HBrO	$K = 2.1 \cdot 10^{-9}$
Underklorsyring	HClO	$K = 1.1 \cdot 10^{-8}$

SYRE-BASEINDIKATORERS OMSLAGSOMRÅDE

<u>Indikator</u>	<u>"Sur" farge</u>	<u>"Basisk" farge</u>	<u>Omslagsområde (pH)</u>
Bromfenolblått	Gul	Blå	3.0 - 4.6
Metylorange	Rød	Gul	3.1 - 4.4
Bromkresolgrønt	Gul	Blå	3.8 - 5.4
Metylrødt	Rød	Gul	4.2 - 6.2
Bromtymolblått	Gul	Blå	6.0 - 7.6
Fenolrødt	Gul	Rød	6.7 - 8.4
Fenolftalein	Fargeløs	Rød	8.0 - 9.6
Tymolftalein	Fargeløs	Blå	9.3 - 10.6

NOEN KONSTANTER OG FORMLER

Gasskonstanten: $R = 0.0821 \text{ L} \cdot \text{atm} / (\text{mol} \cdot \text{K})$

Tilstandslikningen for en ideell gass: $pV = nRT$

Ioneproduktet for vann: $K_w = 1.0 \cdot 10^{-14}$

Molvolumet av en gass ved STP: 22.4 L/mol

Vannets molale frysepunktsnedsetting: $K_f = 1.86 \text{ K} / (\text{mol/kg})$

Vannets molale kokepunktshøyning: $K_b = 0.51 \text{ K} / (\text{mol/kg})$

Nernsts likning: $E = E^0 - \frac{0.059 \text{ V}}{n} \cdot \log Q$

Faradays konstant: $F = 96500 \text{ A} \cdot \text{s} / \text{mol}$

Metningstrykket for vanndamp:

$t \text{ (}^\circ\text{C)}$	17	18	19	20	21	22	23	24	25
$p \text{ (mm Hg)}$	15	16	17	18	19	20	21	22	24

2. gradslikningen $ax^2 + bx + c = 0$ har løsningsene $x = \frac{-b \pm \sqrt{b^2 - 4ac}}{2a}$